

BASE

**SOUND INSTALLATION WORK
2023**

ARTISTI:

HUANG JIANMING

ZHANG HAN

XIE TAO

Espressione

Nella storia della cultura sono state costruite innumerevoli città.
Apparteniamo alla cultura urbana, eppure siamo solo passanti di passaggio.

Ispirazione

La distruzione implica la scomparsa e l'annientamento. Tuttavia, la distruzione ne è un aspetto, ed è una parte inevitabile del progresso umano, proprio come è stato in passato, distrugge, poi scompare e poi ricostruisce in futuro. La vita di un oggetto, dalla nascita alla sua distruzione e scomparsa, è un concetto lineare, semplice e lineare.

In una prospettiva orientale, questo concetto lineare è sostituito da un cerchio, dove le cose possono riemergere dopo essere scomparse in un ciclo continuo. Heidegger, nel suo "Essere e tempo", ha scritto: "Il passato è il presente che è stato, il futuro è il presente che deve ancora venire", suggerendo che il tempo è ciclico piuttosto che lineare. Così, nel contesto dell'intera città, costruzione e distruzione coesistono nello stesso momento. Esistono come resti sotto forma di "rovine" che persistono nel presente.

Concetto

Il cemento funge da fondamento della moderna costruzione urbana, simboleggiando e rappresentando l'essenza delle città moderne. È un gioco di costruzione e contestazione, che rappresenta il nostro riflesso più autentico della cultura urbana. In ogni singola città, modellata da molteplici influenze come la geografia, la storia, la politica, l'economia, ecc., costruiamo una cultura spaziale diversa e sovrapposta.

I processi di costruzione e distruzione coesistono e si relazionano, esplorando i concetti temporali di sincronicità e diacronia nello sviluppo urbano, sottolineando la natura ciclica della crescita urbana. La partecipazione del pubblico all'installazione diventa parte integrante di questa esperienza artistica, rafforzando l'idea di plasmare attivamente la città e il suo destino.

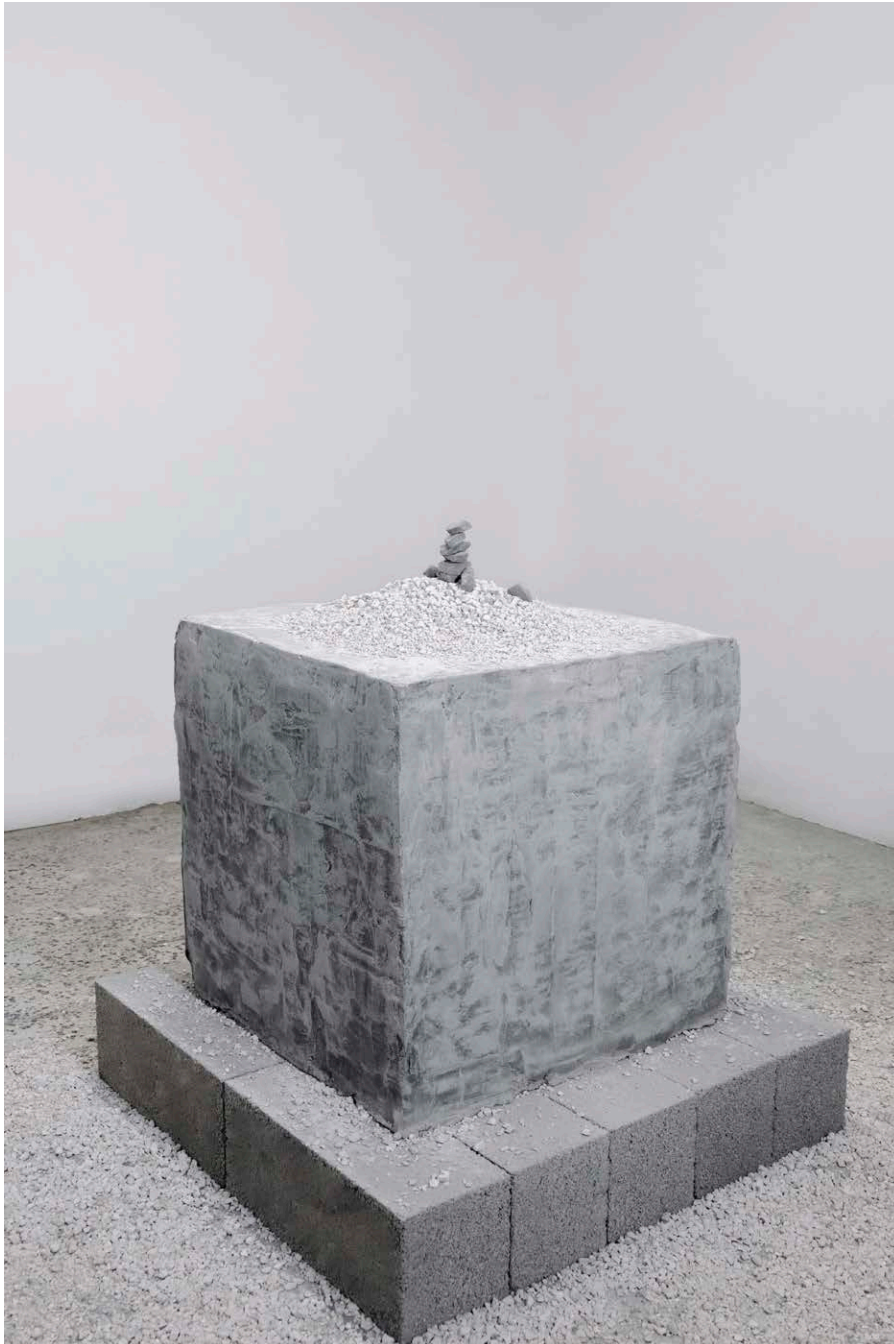

Titolo: *BASE*

Tipo: Installazione sonora

Dimensione: 100 cm*100 cm*90 cm (con piedistallo incluso)

Materiale: Cemento miscelato, Blocco cementizio per intonacatura, Granulato bianco Brecciolino, Altoparlante, Motore, Reciprocatore.

Anno di creazione: 2023

Sintesi

BASE è un'opera di installazione sonora monocanale, che si ripete ogni due minuti e quattro secondi. Il suono trasmette costantemente suoni di costruzione e distruzione. Ogni ciclo di riproduzione porta un forte colpo, innescando l'intera installazione e provocando il crollo o la distruzione delle strutture in pietra costruite sopra di essa. *BASE* esplora continuamente la relazione e i confini tra la città e i suoi abitanti. Ogni città è guidata dalla cultura e costruita soggettivamente dalle persone. L'impatto intenso di ogni colpo forte non solo porta l'energia che distrugge la città che abbiamo costruito, ma frantuma anche i nostri ricordi delle costruzioni precedenti. Tuttavia, è proprio attraverso questa azione che si costruiscono la nostra cultura e il nostro fascino unici. La partecipazione di ogni pubblico contribuisce alla creazione di nuove espressioni all'interno della loro soggettività. Attraverso l'impatto e la ricostruzione collettiva da parte di altri, si ottiene un senso di rinnovamento. Lo stato di rovina è solo una fase all'interno del ciclo, una pausa nella progressione della cultura.

I suoni della costruzione e della distruzione sono quasi indistinguibili nel loro impatto sui nostri sensi. Il suono non solo innesca i ricordi, ma trasporta anche energia fisica. Mentre il pubblico partecipa alla ricostruzione, i suoni generati dal ribaltamento della pietra, il movimento delle pietre e la collisione con il suolo creano un nuovo sistema nervoso sensoriale a livello uditivo, intrecciandosi con i suoni riprodotti attraverso gli altoparlanti. Questo crea una rinnovata esperienza narrativa per il pubblico.

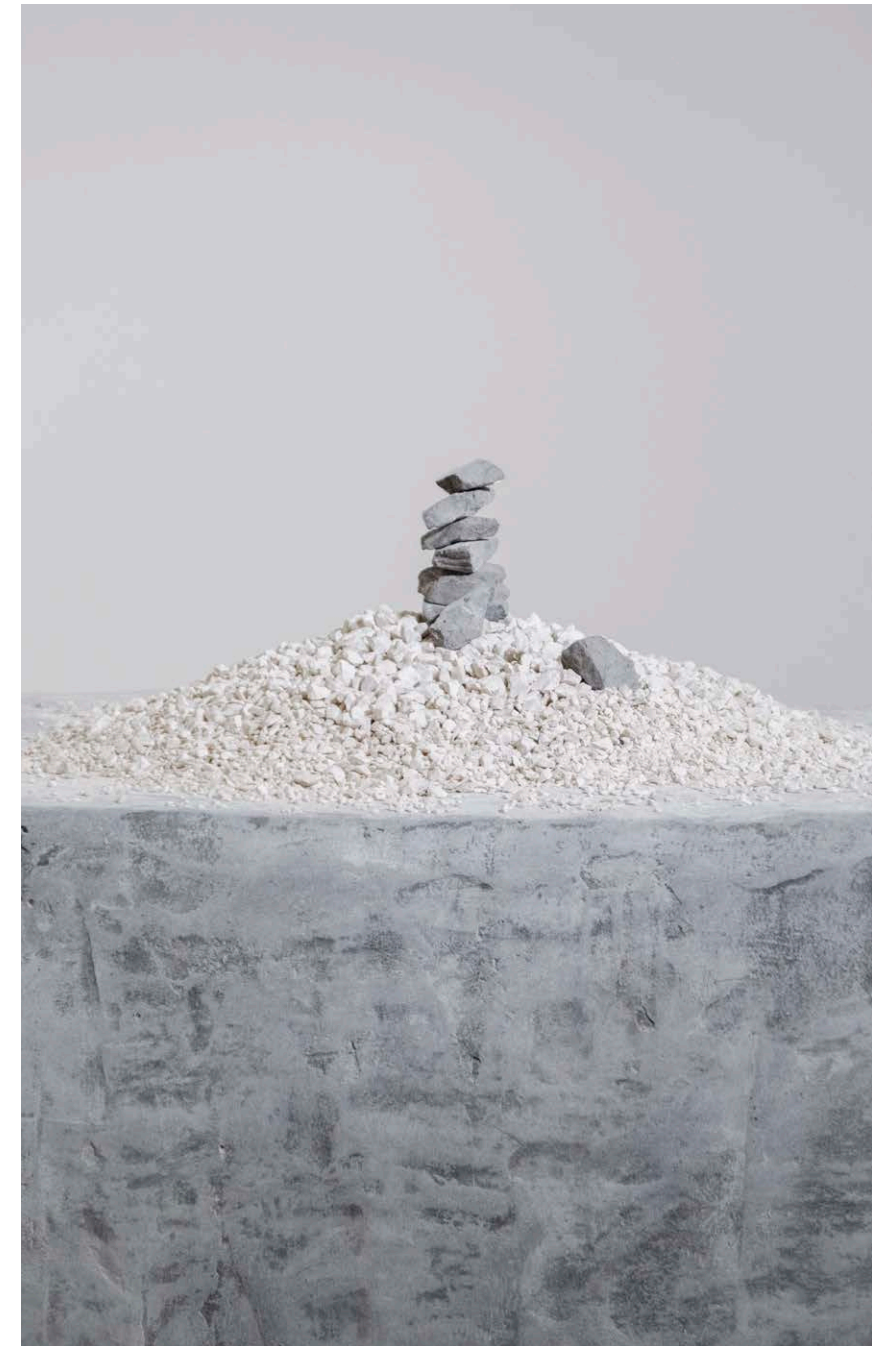





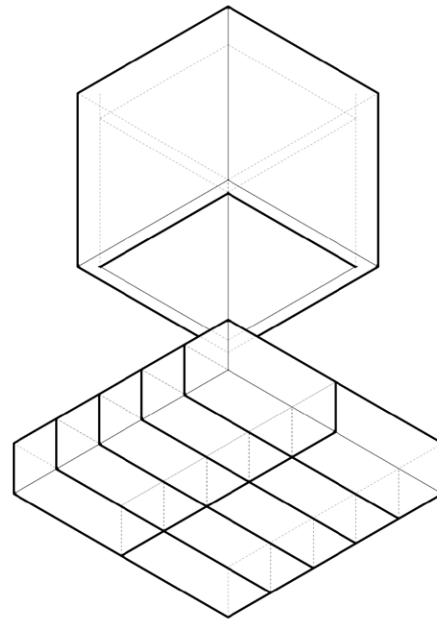
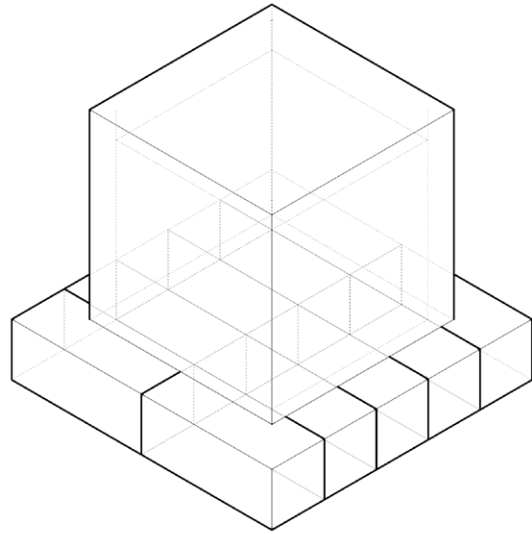

Scatola di cemento vuota

Piedistallo composto da dieci mattoni

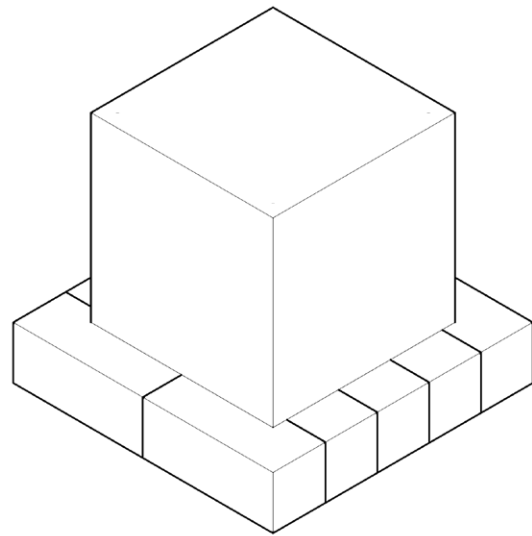

Vista isometrica

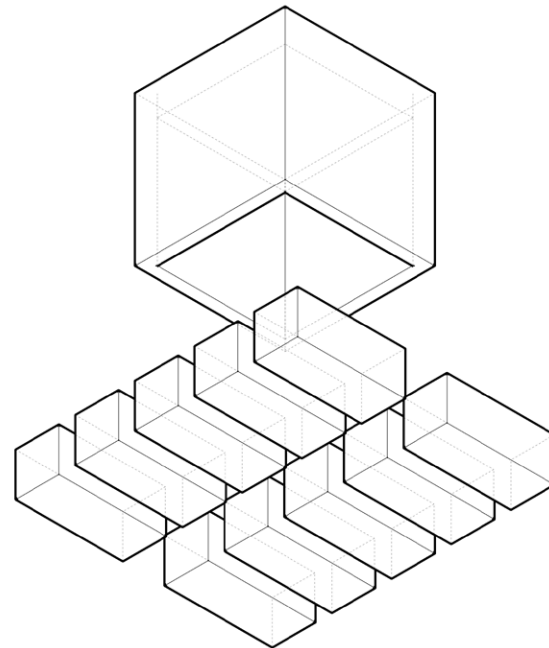

Vista isometrica inferiore

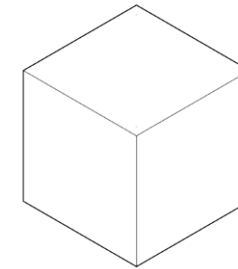

70 cm*70 cm*70 cm

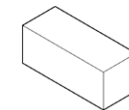

20 cm*20 cm*50 cm

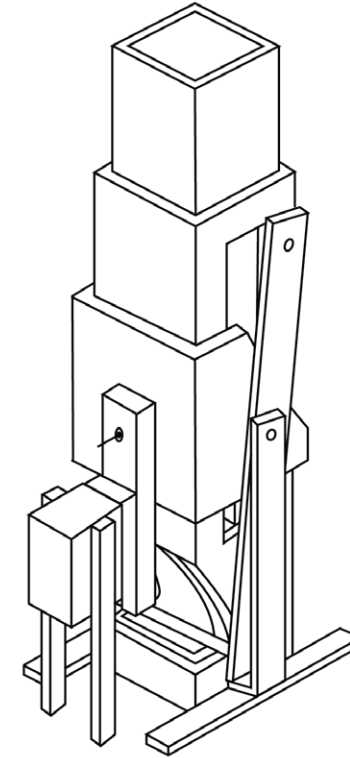
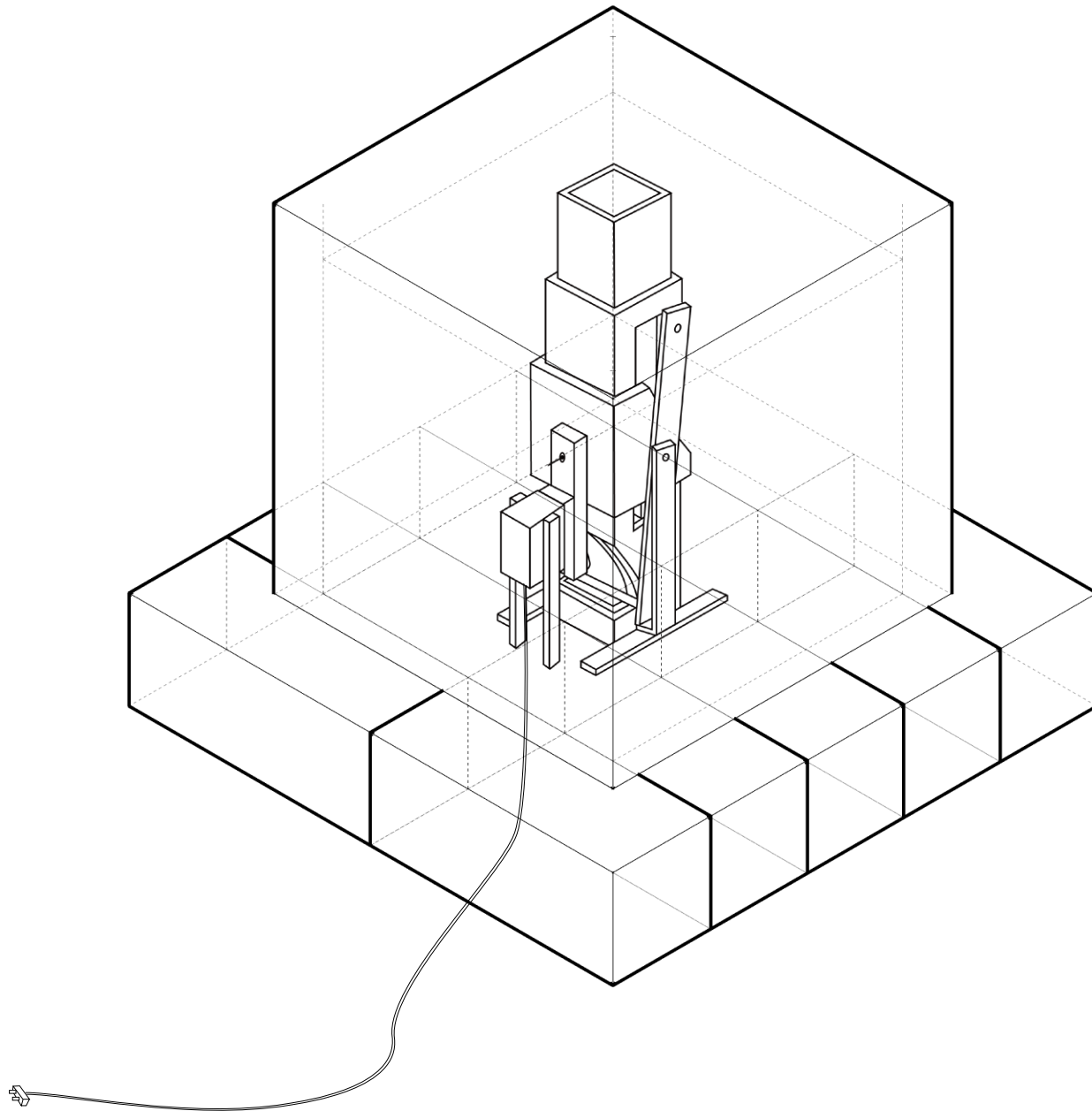

All'interno di *BASE* è presente una struttura alternativa azionata da un motore elettrico. Il movimento meccanico segue il suono e funziona una volta ogni due minuti e quattro secondi. Accumula energia durante questa durata fino al termine del loop sonoro. Lo scrocco si disimpegna dall'incontro, facendolo urtare la struttura in cemento e generando un impatto, con conseguenti vibrazioni nella scatola di cemento.

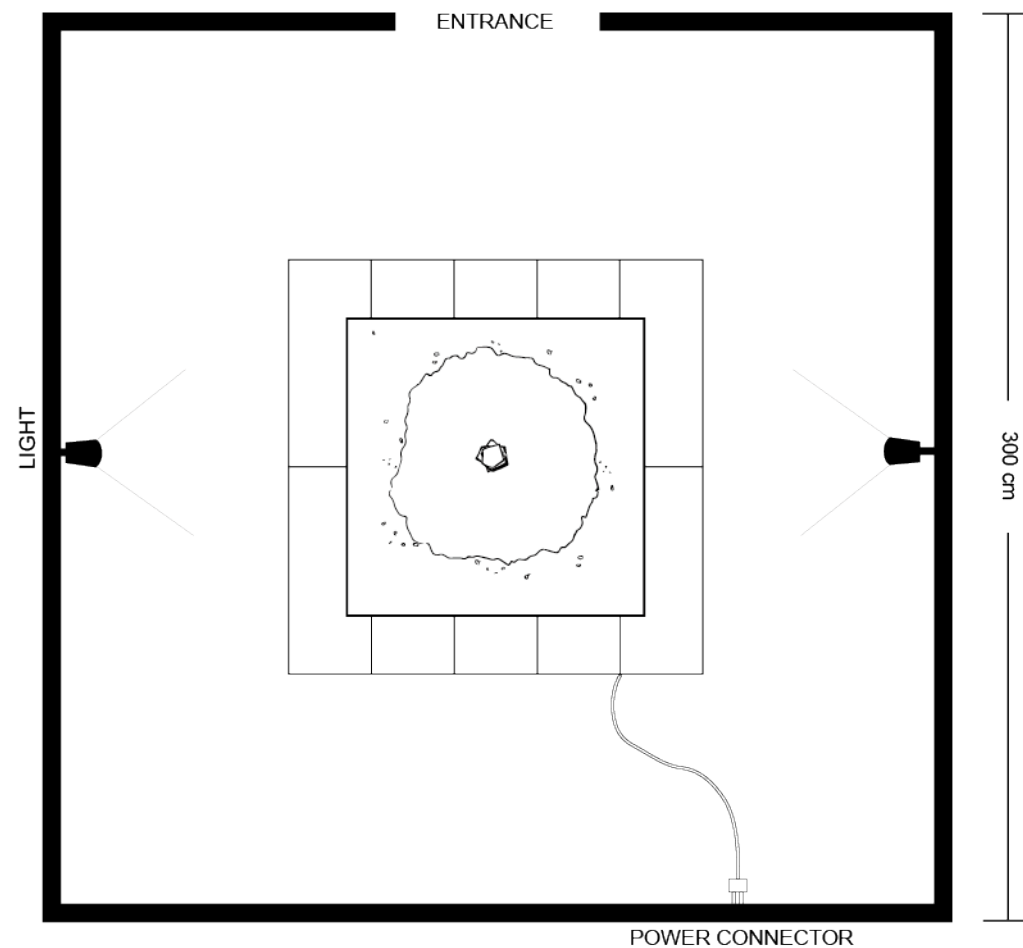

L'installazione e lo spazio interattivo richiedono un'area totale riservata di 300 cm*300 cm per una visualizzazione ottimale.
Sul lato sinistro (o destro) dell'impianto è necessaria una linea di alimentazione a 220V per il collegamento della struttura meccanica interna.

Prima dell'implementazione



“ Prima di realizzare l'installazione, siamo andati un rovine a Milano. Abbiamo sperimentato il decadimento, i ricordi, la distruzione e i cicli della città all'interno delle rovine. Abbiamo scattato fotografie per raccogliere l'ispirazione e registrato l'audio che sarebbe stato riprodotto attraverso gli altoparlanti dell'installazione.

”





“

Abbiamo assemblato pannelli di gommapiuma per creare una grande scatola vuota e attaccata la tela metallica sopra. Abbiamo quindi applicato il cemento e aspettato che si asciugasse completamente. Dopo che il cemento si è asciugato, si è proceduto alla lucidatura.

”



Huang JianMing

Artist / Video Maker

Attualmente consegue la laurea in Arti Multimediali del Cinema e del Video 2° livello a Brera.

Team creativo/Team artistico

Artists: Huang Jianming, Zhang Han, Xie Tao

Production Team: Li Yunpeng, He Wanglin, Zheng Jingyi



Zhang Han

Artist / Visual Designer

Laureata alla NABA in Design della Comunicazione
Attualmente consegue la laurea in Arti Multimediali del Cinema e del Video 2° livello a Brera.



Xie Tao

Artist / Graphic Designer

Attualmente consegue la laurea in Arti Multimediali del Cinema e del Video 2° livello a Brera.

...e per il futuro

Ogni città possiede un background geografico e culturale unico. Guidati dai simboli della città, utilizzando pietre, mattoni e suoni distintivi, ricostruiamo nuovi simboli urbani. In futuro, considerando le ragioni radicate nella cultura e nella geografia urbana, siamo pronti a creare una nuova serie di installazioni per diverse città basate sulla struttura di *BASE*.

Grazie!